

# DIMENSIONS

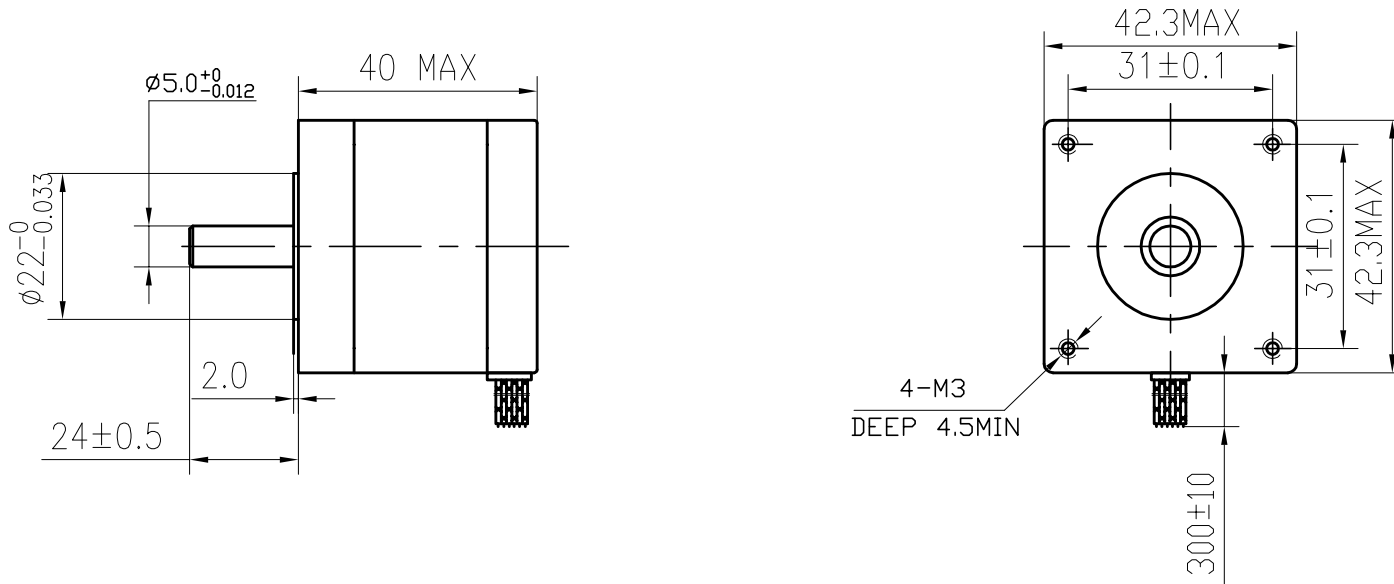

# SPECIFICATIONS unit=mm

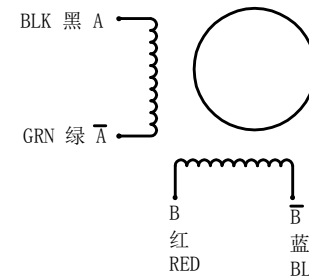

PHASE	相数	2 PHASE	COMMENT
STEP ANGLE	步距角	1.8 ± 5% ° /STEP	
VOLTAGE	静电压	7.2V	
CURRENT	电流	1.2 A/PHASE	
RESISTANCE	电阻	6.0 ± 10% Ω/PHASE	
INDUCTANCE	电感	13 ± 20% mH/PHASE	
HOLDING TORQUE	静转矩	45 N.cm Min	
DETENT TORQUE	定位转矩	2.2 N.cm Max	
INSULATION CLASS	绝缘等级	B	
LEAD STYLE	引出线规格	AWG26 UL1007	
ROTOR TORQUE	转动惯量	54 g.cm <sup>2</sup>	

				17HS4412-1		SYS MOTOR	
更改标记	更改单号	签名	日期				
设计	ANDY		2012.6.12	技术规格书		1 共 张	
审核							
工艺							
标准化							
批准							

旧底图号

底图总号

日期 签名

格式 (1)

制图:

描图:

幅面: 3#